

Förderaufgaben zur Lernkontrolle 1

zu Aufgabe ①

Nimm die Rechenmaschine.

$6 + 2 = \square$

$3 + 4 = \square$

$8 + 1 = \square$

$4 + 5 = \square$

$16 + 2 = \square$

$13 + 4 = \square$

$18 + 1 = \square$

$14 + 5 = \square$

$7 - 1 = \square$

$5 - 2 = \square$

$9 - 3 = \square$

$6 - 6 = \square$

$17 - 1 = \square$

$15 - 2 = \square$

$19 - 3 = \square$

$16 - 6 = \square$

zu Aufgabe ②

Ergänze zu 10.

$3 + \square = 10$

$8 + \square = 10$

$5 + \square = 10$

$6 + \square = 10$

$2 + \square = 10$

$1 + \square = 10$

Rechne bis 10.

$15 - \square = 10$

$17 - \square = 10$

$11 - \square = 10$

$19 - \square = 10$

$16 - \square = 10$

$14 - \square = 10$

zu Aufgabe ③

Schreibe die Umkehraufgabe auf.

$5 + 3 = \square$

$9 + 2 = \square$

$6 + 7 = \square$

$12 + 6 = \square$

$\square - 3 = 5$

$\square - 2 = \square$

$\square \circ \square = \square$

$\square \circ \square = \square$

$15 - 4 = \square$

$9 - 3 = \square$

$13 - 1 = \square$

$20 - 5 = \square$

$\square + 4 = 15$

$\square + 3 = \square$

$\square \circ \square = \square$

$\square \circ \square = \square$

Förderaufgaben zur Lernkontrolle 1

zu Aufgabe ④

Wie heißen die Nachbarn?

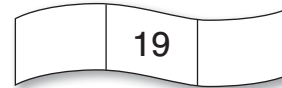
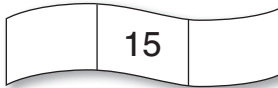
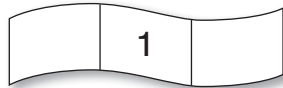
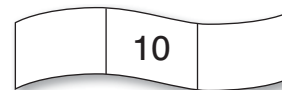
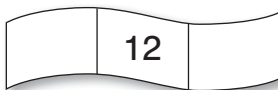
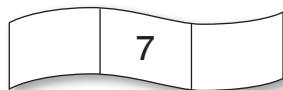

Schreibe beim Pfeil eine Nachbarzahl und rechne.

$$\begin{array}{c} 5 \\ \downarrow \\ \square \end{array} + 5 = \square$$

$$\begin{array}{c} 3 \\ \downarrow \\ \square \end{array} + 3 = \square$$

$$\begin{array}{c} 8 \\ \downarrow \\ 8 \end{array} + \square = \square$$

$$\begin{array}{c} 4 \\ \downarrow \\ 4 \end{array} + \square = \square$$

$$\begin{array}{c} 12 \\ \downarrow \\ \square \end{array} - 6 = \square$$

$$\begin{array}{c} 10 \\ \downarrow \\ \square \end{array} - 5 = \square$$

$$\begin{array}{c} 18 \\ \downarrow \\ 18 \end{array} - \square = \square$$

$$\begin{array}{c} 14 \\ \downarrow \\ 14 \end{array} - \square = \square$$

zu Aufgabe ⑤ und ⑥

Wie viel € kosten die Dinge zusammen? Lege mit Spielgeld.

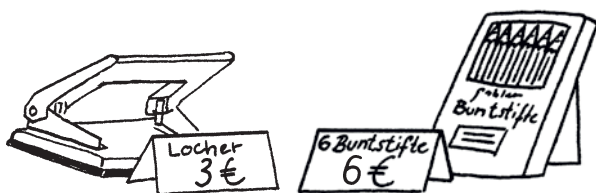

Rechnung:



Rechnung:



Rechnung:

Förderaufgaben zur Lernkontrolle 1

zu Aufgabe ⑦

Löse die Aufgaben. Was fällt dir auf?

$4 + 5 = \square$

$6 + 7 = \square$

$18 - 4 = \square$

$15 - 7 = \square$

$\square + 5 = 9$

$\square + 7 = 13$

$18 - \square = 14$

$15 - \square = 8$

$4 + \square = 9$

$6 + \square = 13$

$\square - 4 = 14$

$\square - 7 = 8$

Antwort: _____

zu Aufgabe ⑧

Löse die Aufgaben. Was fällt dir auf?

$30 + 50 = \square$

$40 + 60 = \square$

$90 - 60 = \square$

$70 - 30 = \square$

$\square + 50 = 80$

$\square + 60 = 100$

$90 - \square = 30$

$70 - \square = 40$

$30 + \square = 80$

$40 + \square = 100$

$\square - 60 = 30$

$\square - 30 = 40$

Antwort: _____

Förderaufgaben zur Lernkontrolle 2

zu Aufgabe ①

Wie viele Zehner und Einer?

 = Z E =

 = Z E =

 = Z E =

 = Z E =

Schreibe die Zahlen mit Ziffern auf.

vierzig = _____

sechsundvierzig = _____

sechzig = _____

dreiundsechzig = _____

neunzig = _____

siebenundneunzig = _____

zu Aufgabe ②

Nimm dein Hunderterquadrat zu Hilfe.

Vorgänger	Zahl	Nachfolger
	28	
	32	
	55	
	84	
	99	

Achtung, hier musst du aufpassen!

Vorgänger	Zahl	Nachfolger
	30	
	40	
	50	
	70	
	80	

Förderaufgaben zur Lernkontrolle 2

zu Aufgabe ③

Zeige (oder färbe) die Zahlen im Hunderterquadrat, schreibe sie dann nach der Größe geordnet auf.

26, 28, 23, 21

$$\square < \square < \square < \square$$

52, 59, 50, 55

$$\square < \square < \square < \square$$

65, 79, 61, 74

$$\square > \square > \square > \square$$

96, 7, 49, 77

$$\square > \square > \square > \square$$

zu Aufgabe ④ und ⑤

Trage die fehlenden Zahlen ein. Nimm dein Hunderterquadrat zu Hilfe.

33		
		45
	54	

		60
	69	
78		

	17	

zu Aufgabe ⑥

Nimm eine Rechenmaschine oder ein Hunderterquadrat zu Hilfe.

$35 + 5 = \square$

$58 + \square = 60$

$81 - 1 = \square$

$29 - \square = 20$

$37 + 3 = \square$

$54 + \square = 60$

$83 - 3 = \square$

$24 - \square = 20$

$39 + 1 = \square$

$51 + \square = 60$

$86 - 6 = \square$

$20 - \square = 20$

zu Aufgabe ⑦

Nimm eine Rechenmaschine oder ein Hunderterquadrat zu Hilfe.

$65 + 5 = \square$

$47 + 3 = \square$

$34 - 4 = \square$

$52 - 2 = \square$

$65 + 6 = \square$

$47 + 6 = \square$

$34 - 6 = \square$

$52 - 5 = \square$

$65 + 8 = \square$

$47 + 9 = \square$

$34 - 8 = \square$

$52 - 9 = \square$

Förderaufgaben zur Lernkontrolle 2

zu Aufgabe ⑧

Auf der Weide sind 36 Kühe.
Im Stall stehen noch 8 Kühe.

Frage: Wie viele Kühe sind es zusammen?

Rechnung: _____

Antwort: Zusammen sind es Kühe.

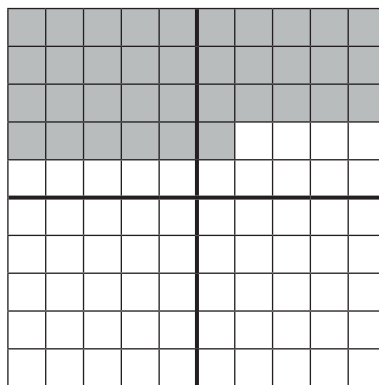

zu Aufgabe ⑨

Carla hat 54 Sammelbilder.
7 Bilder verschenkt sie.

Frage: Wie viele Sammelbilder hat Carla noch?

Rechnung: _____

Antwort: Carla hat noch Sammelbilder.

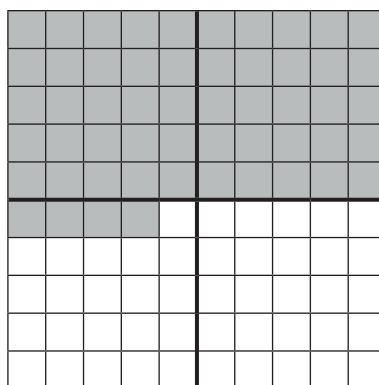

Förderaufgaben zur Lernkontrolle 3

zu Aufgabe ①

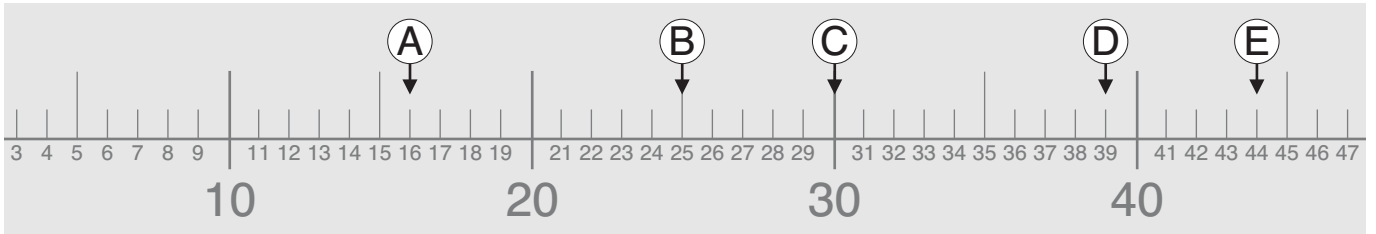

Schreibe die Zahlen A bis E mit ihren Vorgängern und Nachfolgern auf.

Vorgänger	Zahl	Nachfolger
	A:	
	B:	
	C:	
	D:	
	E:	

zu Aufgabe ②

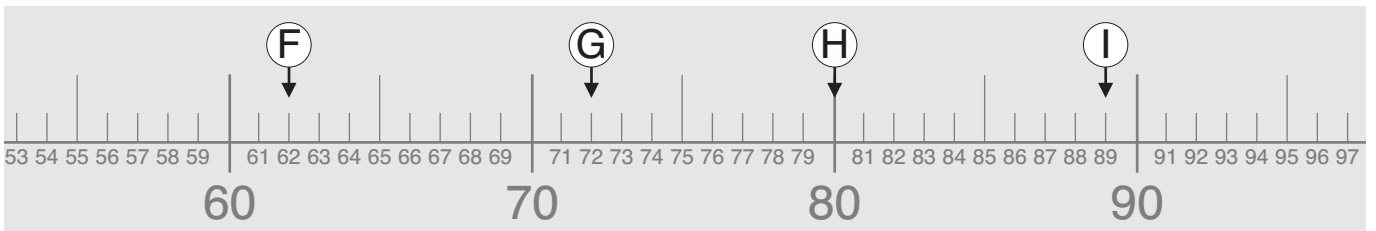

Unterstreiche die Zehnerzahlen mit Rot. Schreibe dann die Zahlen F bis I mit ihren Nachbarzehnern auf.

Nachbarzehner	Zahl	Nachbarzehner
	F:	
	G:	
	H:	
	I:	

Förderaufgaben zur Lernkontrolle 3

zu Aufgabe ③

$$\boxed{10} \xrightarrow{+5} \boxed{} \xrightarrow{+5} \boxed{} \xrightarrow{+5} \boxed{} \xrightarrow{+5} \boxed{}$$

$$\boxed{8} \xrightarrow{+6} \boxed{} \xrightarrow{+6} \boxed{} \xrightarrow{+6} \boxed{} \xrightarrow{+6} \boxed{}$$

zu Aufgabe ④

$$\boxed{50} \xrightarrow{-3} \boxed{} \xrightarrow{-3} \boxed{} \xrightarrow{-3} \boxed{} \xrightarrow{-3} \boxed{}$$

$$\boxed{99} \xrightarrow{-5} \boxed{} \xrightarrow{-5} \boxed{} \xrightarrow{-5} \boxed{} \xrightarrow{-5} \boxed{}$$

zu Aufgabe ⑤



zu Aufgabe ⑥

Nimm den Zahlenstrahl, das Hunderterfeld oder die Rechenmaschine zu Hilfe.

$25 + 2 = \boxed{} \quad 31 + 5 = \boxed{} \quad 50 + 8 = \boxed{} \quad 73 + 3 = \boxed{} \quad 91 + 4 = \boxed{}$

$27 + 2 = \boxed{} \quad 34 + 5 = \boxed{} \quad 52 + 8 = \boxed{} \quad 76 + 3 = \boxed{} \quad 95 + 4 = \boxed{}$

$29 + 2 = \boxed{} \quad 37 + 5 = \boxed{} \quad 54 + 8 = \boxed{} \quad 79 + 3 = \boxed{} \quad 99 + 4 = \boxed{}$

zu Aufgabe ⑦

3	4	+	2	5	=					5	1	+	3	7	=					6	5	+	2	1	=					7	8	+	1	6	=				
3	4	+	2	0	=					5	1	+	3	0	=					6	5	+	2	0	=					7	8	+	1	0	=				
		+		5	=							+		7	=							+			=						+			=					

Förderaufgaben zur Lernkontrolle 3

zu Aufgabe ⑧

Lea denkt sich eine Zahl. Sie subtrahiert 7 (-7) und addiert dann 4 ($+4$). Sie erhält 12. Welche Zahl hat sich Lea gedacht?

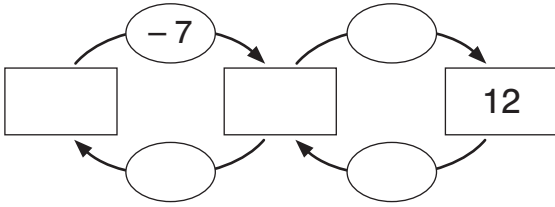

Lea hat sich die Zahl gedacht.

Leon denkt sich eine Zahl. Er addiert 10, subtrahiert 6 und erhält 60. Welche Zahl hat sich Leon gedacht?

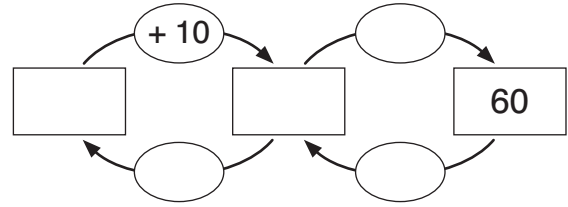

Leon hat sich die Zahl gedacht.

zu Aufgabe ⑨

Welcher Wochentag ist am 8. Januar?
Fülle die Tabelle aus.

Mittwoch
5.
Januar

Mittwoch	5. Januar
Donnerstag	
Freitag	
	8. Januar

Der 8. Januar ist ein _____.

Welcher Wochentag ist am 6. Februar?
Fülle die Tabelle aus.

Freitag
2.
Februar

Freitag	2. Februar
Samstag	
	5. Februar
	6. Februar

Der 6. Februar ist ein _____.

zu Aufgabe ⑩

Schreibe immer zwei Uhrzeiten auf.

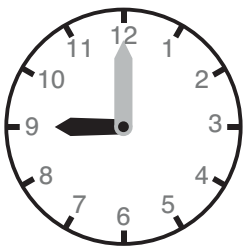

Uhr

Uhr

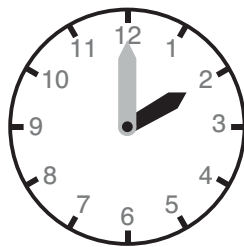

Uhr

Uhr

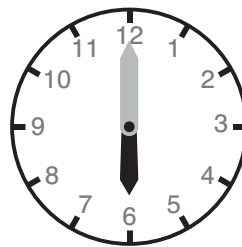

Uhr

Uhr

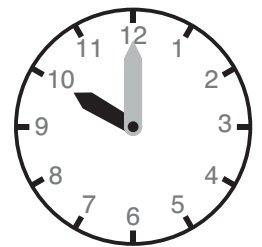

Uhr

Uhr

Förderaufgaben zur Lernkontrolle 4

zu Aufgabe ①

Miss die Längen der Strecken.



$\overline{AB} = \underline{\hspace{2cm}}$

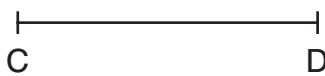

$\overline{CD} = \underline{\hspace{2cm}}$

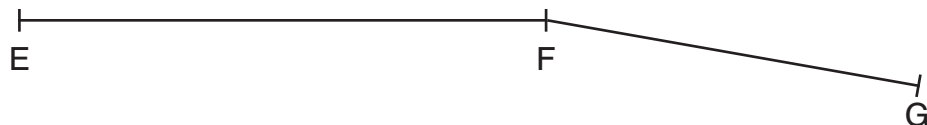

$\overline{EF} = \underline{\hspace{2cm}}$

$\overline{FG} = \underline{\hspace{2cm}}$

Wie lang sind die Strecken \overline{EF} und \overline{FG} zusammen? Schreibe eine Rechnung auf.

Rechnung : $\underline{\hspace{10cm}}$

zu Aufgabe ②

Zeichne die Strecken. Beginne bei dem Strich.



zu Aufgabe ③

$27 + 3 = \square$

$45 + 5 = \square$

$32 - 2 = \square$

$64 - 4 = \square$

$27 + 5 = \square$

$45 + 6 = \square$

$32 - 3 = \square$

$64 - 6 = \square$

$27 + 7 = \square$

$45 + 8 = \square$

$32 - 4 = \square$

$64 - 8 = \square$

$27 + 9 = \square$

$45 + 9 = \square$

$32 - 5 = \square$

$64 - 9 = \square$

Förderaufgaben zur Lernkontrolle 5

zu Aufgabe ①

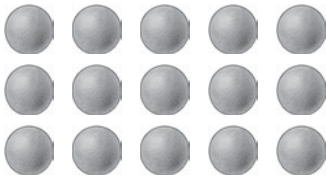

Wie viele Reihen sind das?
Wie viele Punkte sind in einer Reihe?

Schreibe eine Plus- und eine Malaufgabe
und löse sie.

Plusaufgabe: _____

Malaufgabe: _____

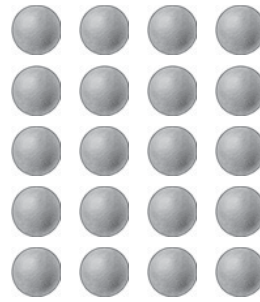

Wie viele Reihen sind das?
Wie viele Punkte sind in einer Reihe?

Schreibe eine Plus- und eine Malaufgabe
und löse sie.

Plusaufgabe: _____

Malaufgabe: _____

zu Aufgabe ②

Zeichne die Punktebilder zu den Plusaufgaben weiter.
Schreibe dann zwei Malaufgaben dazu.

Wie viele Reihen sind es?
Wie viele Punkte sind in einer Reihe?

$$7 + 7 + 7 + 7 = \underline{\hspace{2cm}}$$

$$6 + 6 + 6 + 6 + 6 = \underline{\hspace{2cm}}$$

Zeichnung:

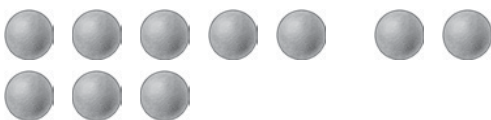

Malaufgaben: _____

Malaufgaben: _____

Förderaufgaben zur Lernkontrolle 5

zu Aufgabe ③

Die Lehrerin bildet mit den Kindern 4 Gruppen. In jeder Gruppe sind 6 Kinder.
Wie viele Kinder sind in der Klasse?

Male das Bild fertig und schreibe eine Malaufgabe dazu auf.

Zeichnung:

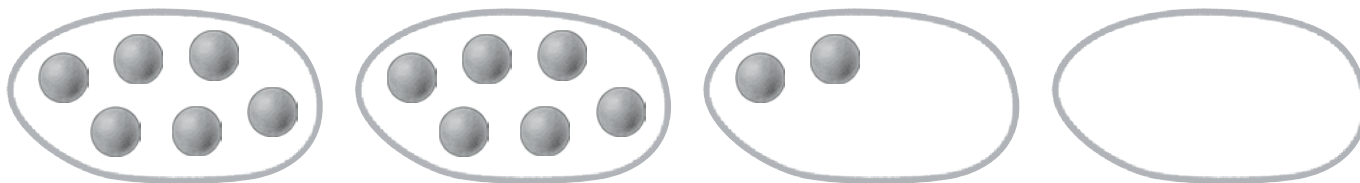

Rechnung: _____

Antwort: _____

zu Aufgabe ④



Fülle die Tabelle aus. Ein Huhn hat zwei Beine.

Hühner	1	2	3	4	5	6	7	8	9	10
Beine	2	4								

zu Aufgabe ⑤



Fülle die Tabelle aus. Eine Spinne hat acht Beine.

Spinnen	1	2	3	4	5	6	7	8	9	10
Beine	8	16								

zu Aufgabe ⑥



Fülle die Tabelle aus. Eine Maus hat vier Beine.

Mäuse	1	2	3	4	5	6	7	8	9	10
Beine	4	8								

Förderaufgaben zur Lernkontrolle 5

zu Aufgabe ⑦, ⑧ und ⑨

Löse die Aufgaben und ihre Tauschaufgaben mit einer Rechenmaschine oder Steckwürfeln.

$4 \cdot 2 = \square$

$5 \cdot 2 = \square$

$4 \cdot 4 = \square$

$1 \cdot 8 = \square$

$2 \cdot 4 = \square$

$2 \cdot 5 = \square$

$4 \cdot 4 = \square$

$8 \cdot 1 = \square$

$6 \cdot 2 = \square$

$2 \cdot 4 = \square$

$10 \cdot 4 = \square$

$4 \cdot 8 = \square$

$2 \cdot 6 = \square$

$4 \cdot 2 = \square$

$4 \cdot 10 = \square$

$8 \cdot 4 = \square$

$8 \cdot 2 = \square$

$5 \cdot 4 = \square$

$3 \cdot 8 = \square$

$6 \cdot 8 = \square$

$2 \cdot 8 = \square$

$4 \cdot 5 = \square$

$8 \cdot 3 = \square$

$8 \cdot 6 = \square$

zu Aufgabe ⑩

Hier sind die Geburtstage der Kinder dargestellt.
Für jedes Kind ist ein Kästchen angemalt.

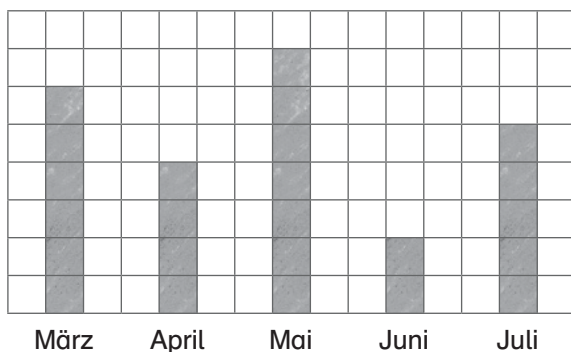

Streiche den **falschen** Satz durch.

- a) Im März haben 6 Kinder Geburtstag.
- b) Im April haben 4 Kinder Geburtstag.
- c) Im Mai haben 7 Kinder Geburtstag.
- d) Im Juni haben 3 Kinder Geburtstag.
- e) Im Juli haben 5 Kinder Geburtstag.

zu Aufgabe ⑪

Male für jedes Kind ein Kästchen an.

Im Oktober haben 3 Kinder Geburtstag.

Im November haben 6 Kinder Geburtstag.

Im Dezember haben 4 Kinder Geburtstag.

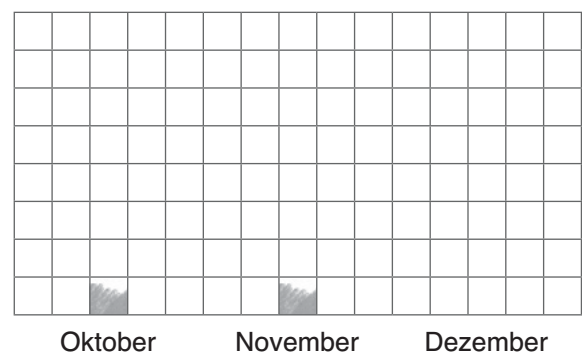

Förderaufgaben zur Lernkontrolle 5

zu Aufgabe 12

Beachte, wie die Reihen aufgebaut sind.

$23 + 4 = \square$

$50 + 6 = \square$

$17 + 10 = \square$

$48 + 3 = \square$

$23 + 14 = \square$

$50 + 16 = \square$

$17 + 20 = \square$

$48 + 13 = \square$

$23 + 24 = \square$

$50 + 26 = \square$

$17 + 30 = \square$

$48 + 23 = \square$

$23 + 34 = \square$

$50 + 36 = \square$

$17 + 40 = \square$

$48 + 33 = \square$

zu Aufgabe 13

Beachte, wie die Reihen aufgebaut sind.

$56 - 5 = \square$

$67 - 10 = \square$

$70 - 4 = \square$

$83 - 5 = \square$

$56 - 15 = \square$

$67 - 20 = \square$

$70 - 14 = \square$

$83 - 15 = \square$

$56 - 25 = \square$

$67 - 30 = \square$

$70 - 24 = \square$

$83 - 25 = \square$

$56 - 35 = \square$

$67 - 40 = \square$

$70 - 34 = \square$

$83 - 35 = \square$

zu Aufgabe 14

Leon verteilt 18 Bälle an 6 Kinder.
Wie viele Bälle bekommt jedes Kind?

Gib jedem Kind zuerst einen Ball, danach noch einmal einen Ball, so lange, bis alle 18 Bälle verteilt sind.

Zeichnung:

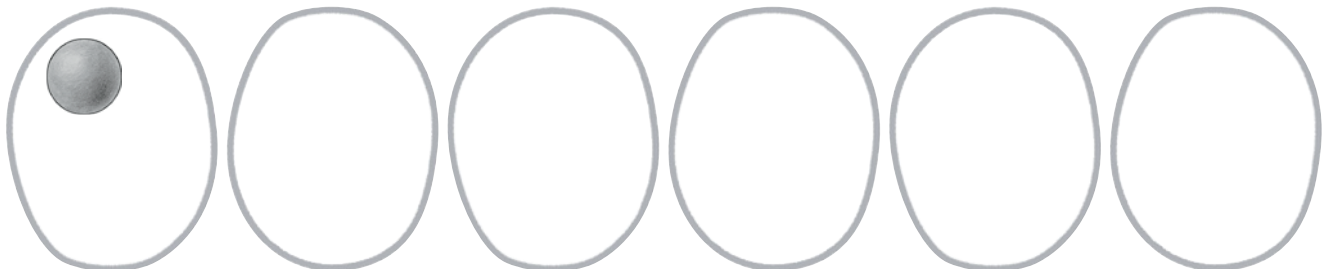

Rechnung: _____

Kontrolle: _____

Antwort: _____

Förderaufgaben zur Lernkontrolle 5

zu Aufgabe 15

Charlotte hat 24 Bälle. Sie gibt jedem Kind 6 Bälle.
Wie viele Kinder bekommen Bälle?

Gib einem Kind 6 Bälle, dann dem nächsten Kind wieder 6 Bälle, so lange, bis du alle 24 Bälle aufgeteilt hast.

Zeichnung:

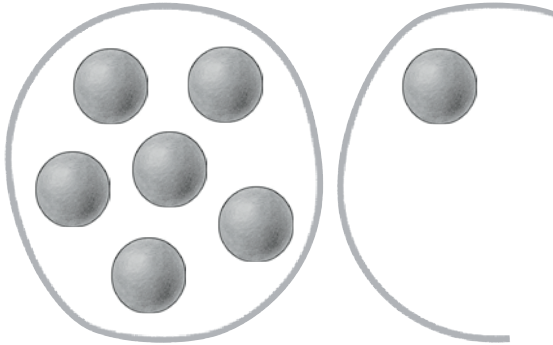

Rechnung: _____

Kontrolle: _____

Antwort: _____

Förderaufgaben zur Lernkontrolle 6

zu Aufgabe ①

$2 \cdot 5 = \square$

$3 \cdot 2 = \square$

$5 \cdot 10 = \square$

$1 \cdot 4 = \square$

$2 \cdot 8 = \square$

$4 \cdot 5 = \square$

$5 \cdot 2 = \square$

$6 \cdot 10 = \square$

$3 \cdot 4 = \square$

$3 \cdot 8 = \square$

$5 \cdot 5 = \square$

$7 \cdot 2 = \square$

$9 \cdot 10 = \square$

$6 \cdot 4 = \square$

$5 \cdot 8 = \square$

$8 \cdot 5 = \square$

$9 \cdot 2 = \square$

$10 \cdot 10 = \square$

$8 \cdot 4 = \square$

$6 \cdot 8 = \square$

zu Aufgabe ②

$\square \cdot 2 = 20$

$\square \cdot 10 = 80$

$\square \cdot 8 = 16$

$\square \cdot 5 = 5$

$\square \cdot 4 = 40$

$\square \cdot 2 = 18$

$\square \cdot 10 = 70$

$\square \cdot 8 = 32$

$\square \cdot 5 = 25$

$\square \cdot 4 = 36$

$\square \cdot 2 = 14$

$\square \cdot 10 = 50$

$\square \cdot 8 = 48$

$\square \cdot 5 = 40$

$\square \cdot 4 = 28$

$\square \cdot 2 = 10$

$\square \cdot 10 = 20$

$\square \cdot 8 = 64$

$\square \cdot 5 = 45$

$\square \cdot 4 = 16$

zu Aufgabe ③

Jonas denkt sich eine Zahl. Er multipliziert sie mit 4, dividiert sie durch 3 und erhält 8. Welche Zahl hat sich Jonas gedacht?

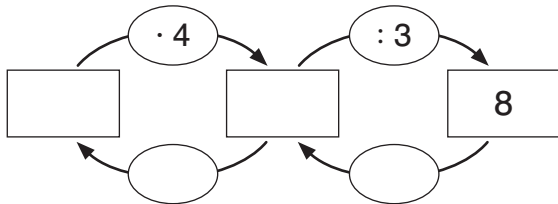

Antwort: Jonas hat sich die Zahl gedacht.

Förderaufgaben zur Lernkontrolle 6

zu Aufgabe ④

Ordne die passenden Namen zu.

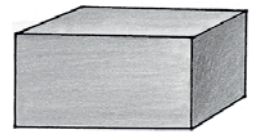
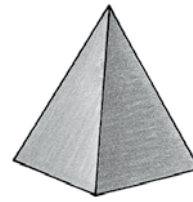
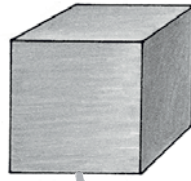

Zylinder

Pyramide

Quader

Kugel

Würfel

zu Aufgabe ⑤

Ein Körper hat 3 Flächen, ein Körper hat 5 Flächen und ein Körper hat 6 Flächen.
Schreibe die richtigen Zahlen auf.

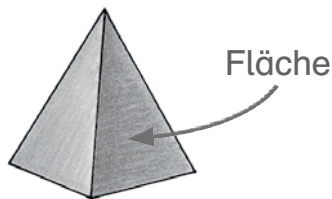

Die Pyramide hat _____ Flächen.



Der Zylinder hat _____ Flächen.

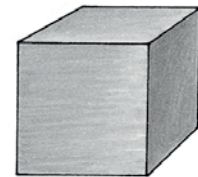

Der Würfel hat _____ Flächen.

zu Aufgabe ⑥

Ein Körper hat 5 Ecken, ein Körper hat keine Ecken, ein Körper hat 8 Ecken.
Schreibe die richtigen Zahlen auf.



Die Kugel hat _____ Ecken.

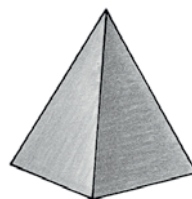

Die Pyramide hat _____ Ecken.

Ecke

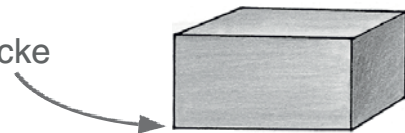

Der Quader hat _____ Ecken.

Förderaufgaben zur Lernkontrolle 6

zu Aufgabe ⑦

Die Birke ist 11 m hoch. Die Fichte ist 7 m höher.

Frage: Wie hoch ist die Fichte?

Rechne eine Plusaufgabe.

Rechnung: _____

Antwort: Die Fichte ist _____ m hoch.



zu Aufgabe ⑧

Das Haus ist 12 m lang. Die Kirche ist 25 m lang.

Frage: Wie viel m ist das Haus kürzer?

Rechne eine Minusaufgabe.

Rechnung: _____

Antwort: Das Haus ist _____ m kürzer.

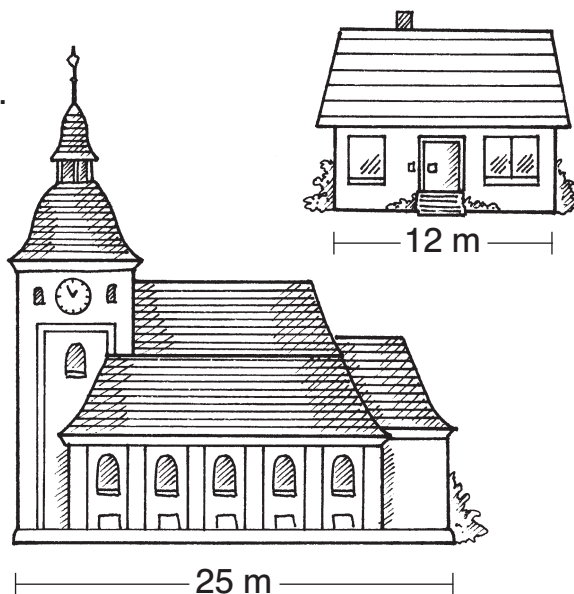

zu Aufgabe ⑨

Sarah hat 3 Dosen. In jeder Dose sind 6 Perlen.
Wie viele Perlen hat Sarah?

Rechnung: _____

Kontrolle: _____

Antwort: _____

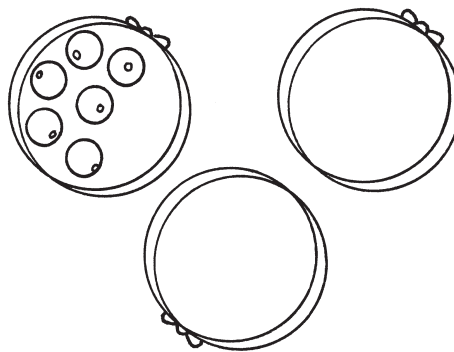

Förderaufgaben zur Lernkontrolle 6

zu Aufgabe 10

Julian verpackt 24 Brötchen, immer 6 in eine Tüte.
Wie viele Tüten braucht er?

Zeichnung:

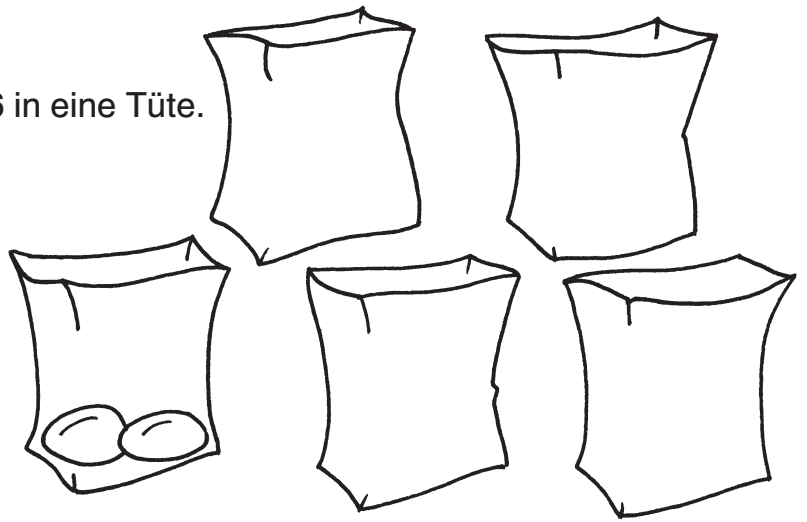
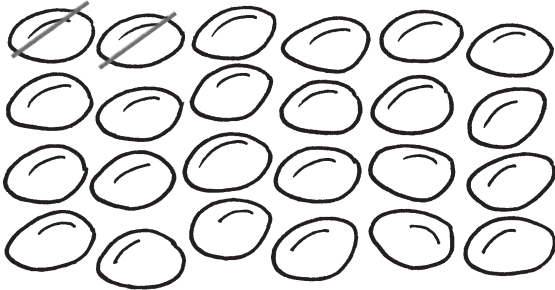

Rechnung: _____ Kontrolle: _____

Antwort: _____

zu Aufgabe 11

Zum Schulfest kamen viele Besucher.

● = 10 Besucher ● = 1 Besucher

Vormittag	● ● ● ● ● ● ● ● ● ● ● ●
Nachmittag	● ● ● ● ● ● ● ● ●

Wie viele Besucher waren es am Vormittag? Es waren _____ Besucher

Wie viele Besucher kamen am Nachmittag? Es waren _____ Besucher

Wann waren es mehr Besucher?

Es waren am _____ mehr Besucher.

zu Aufgabe 12

$35 + 5 = \square$

$49 + \square = 55$

$64 - 4 = \square$

$54 - \square = 50$

$35 + 7 = \square$

$47 + \square = 55$

$64 - 9 = \square$

$54 - \square = 48$

$35 + 16 = \square$

$44 + \square = 55$

$64 - 14 = \square$

$54 - \square = 44$

$35 + 36 = \square$

$42 + \square = 55$

$64 - 23 = \square$

$54 - \square = 41$

Förderaufgaben zur Lernkontrolle 7

zu Aufgabe ①

Aus wie vielen Würfeln bestehen die Körper? Baue zur Kontrolle die Körper nach.

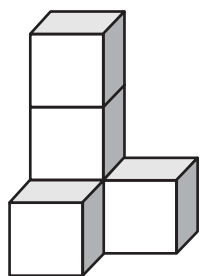

_____ Würfel

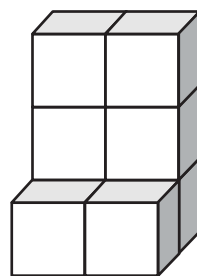

_____ Würfel

zu Aufgabe ②

$5 \cdot 5 = \square$

$7 \cdot 7 = \square$

$4 \cdot 8 = \square$

$2 \cdot 6 = \square$

$7 \cdot 4 = \square$

$4 \cdot 5 = \square$

$8 \cdot 7 = \square$

$6 \cdot 8 = \square$

$5 \cdot 6 = \square$

$3 \cdot 4 = \square$

$3 \cdot 5 = \square$

$9 \cdot 7 = \square$

$2 \cdot 8 = \square$

$3 \cdot 6 = \square$

$5 \cdot 4 = \square$

$2 \cdot 5 = \square$

$10 \cdot 7 = \square$

$8 \cdot 8 = \square$

$8 \cdot 6 = \square$

$9 \cdot 4 = \square$

zu Aufgabe ③

Schreibe immer zwei Uhrzeiten auf. Benutze zur Kontrolle eine Lernuhr.

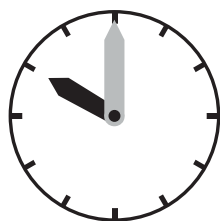

Uhr

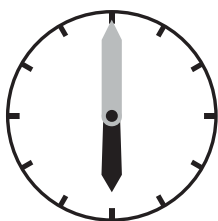

Uhr



Uhr

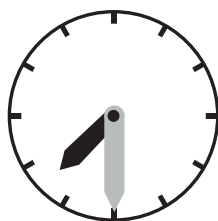

Uhr

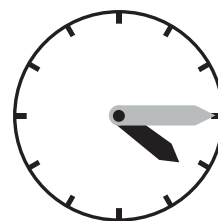

Uhr

Uhr

Uhr

Uhr

Uhr

Uhr

Förderaufgaben zur Lernkontrolle 7

zu Aufgabe ④

Zeichne die Minutenzeiger ein. Kontrolliere mit einer Lernuhr.



8.00 Uhr



14.00 Uhr



9.30 Uhr

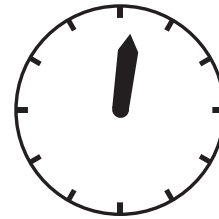

12.15 Uhr



4.45 Uhr

zu Aufgabe ⑤

Lena geht um 15.00 Uhr ins Schwimmbad. Um 18.00 Uhr ist sie wieder zu Hause. Wie lange war Lena im Schwimmbad? Stelle die Uhrzeiten auf einer Lernuhr ein.



15.00 Uhr

h

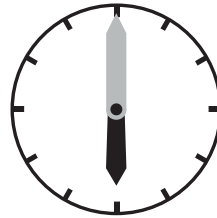

18.00 Uhr

Antwort: Lena war _____ h im Schwimmbad.

zu Aufgabe ⑥

Die Mutter verteilt 8 Luftballons an 3 Kinder. Wie viele Luftballons erhält jedes Kind? Wie viele bleiben übrig?



Rechnung: _____ Kontrolle: _____

Antwort: Jedes Kind erhält _____ Luftballons, _____ bleiben übrig.

Förderaufgaben zur Lernkontrolle 7

zu Aufgabe ⑦

19 Kinder werden in Gruppen aufgeteilt. In jeder Gruppe sollen 5 Kinder sein.
Wie viele Gruppen gibt es?

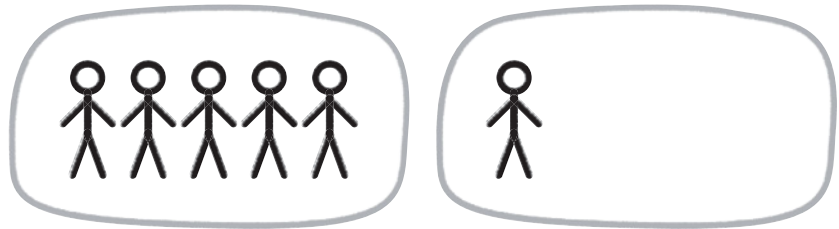

Rechnung: _____ Kontrolle: _____

Antwort: Es gibt _____ Gruppen. In einer Gruppe sind nur _____ Kinder.

zu Aufgabe ⑧

Rechne zu jeder Aufgabe die Umkehraufgabe (Kontrolle).
Ab der zweiten Aufgabe bleibt ein Rest.

$24 : 4 = \underline{\quad}$ K: $\underline{\quad} \cdot 4 = \underline{\quad}$

$25 : 4 = \underline{\quad}$ R $\underline{\quad}$ K: $\underline{\quad} \cdot 4 = \underline{\quad}$ $24 + \underline{\quad} = 25$

$26 : 4 = \underline{\quad}$ R $\underline{\quad}$ K: $\underline{\quad} \cdot 4 = \underline{\quad}$ $24 + \underline{\quad} = 26$

$27 : 4 = \underline{\quad}$ R $\underline{\quad}$ K: $\underline{\quad} \cdot 4 = \underline{\quad}$ $24 + \underline{\quad} = 27$

$45 : 5 = \underline{\quad}$ K: $\underline{\quad} \cdot 5 = \underline{\quad}$

$46 : 5 = \underline{\quad}$ R $\underline{\quad}$ K: $\underline{\quad} \cdot 5 = \underline{\quad}$ $45 + \underline{\quad} = \underline{\quad}$

$47 : 5 = \underline{\quad}$ R $\underline{\quad}$ K: $\underline{\quad} \cdot 5 = \underline{\quad}$ $45 + \underline{\quad} = \underline{\quad}$

$49 : 5 = \underline{\quad}$ R $\underline{\quad}$ K: $\underline{\quad} \cdot 5 = \underline{\quad}$ $45 + \underline{\quad} = \underline{\quad}$

Förderaufgaben zur Lernkontrolle 7

zu Aufgabe 9 und 10

Finde zu den 3 Zahlen 4 Aufgaben.

5	40	8
$5 \cdot 8 =$		
$8 \cdot =$		
$40 : =$		
$40 : =$		

42	7	6
$6 \cdot =$		
$\cdot =$		
$42 : =$		
$: =$		

zu Aufgabe 11

Wie lange waren die Boote auf dem See?

2 Kästchen bedeuten **1 Stunde**.

Ziehe nach jeweils 2 Kästchen einen Strich.

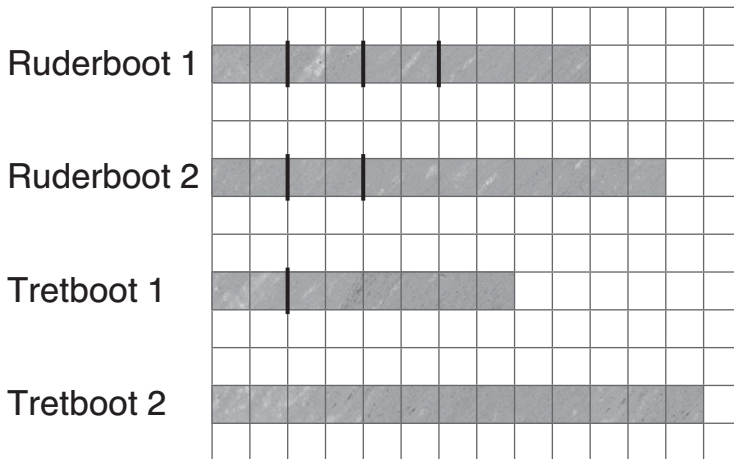

Ruderboot 1 war _____ h auf dem See.

Ruderboot 2 war _____ h auf dem See.

Tretboot 1 war _____ h auf dem See.

Tretboot 2 war _____ h und _____ min auf dem See.

Förderaufgaben zur Lernkontrolle 8

zu Aufgabe ①

$54 + 6 = \square$

$\square + 8 = 70$

$68 - 8 = \square$

$\square - 7 = 51$

$54 + 16 = \square$

$\square + 18 = 70$

$68 - 18 = \square$

$\square - 17 = 51$

$54 + 26 = \square$

$\square + 28 = 70$

$68 - 38 = \square$

$\square - 27 = 51$

$54 + 46 = \square$

$\square + 38 = 70$

$68 - 58 = \square$

$\square - 37 = 51$

zu Aufgabe ②

3	5	+	2	9	=					4	7	+	3	4	=					7	5	-	4	6	=					9	1	-	5	3	=				
3	5	+	2	0	=					4	7	+	3	0	=					7	5	-	4	0	=					9	1	-	5	0	=				
		+		9	=							+			=							-		6	=							-		3	=				

zu Aufgabe ③

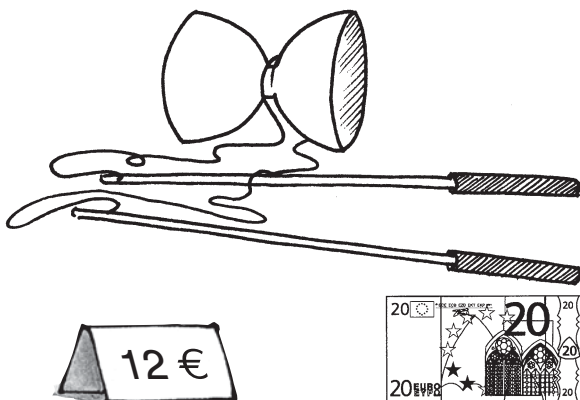

Levin kauft sich ein Diabolo für 12 €. Er bezahlt mit einem 20-€-Schein. Wie viel € bekommt Levin zurück?

Rechne eine Minusaufgabe oder eine Ergänzungsaufgabe.

Rechnung:

Antwort:

Levin bekommt _____ € zurück.



Lisa kauft sich ein Spiel für 35 €. Sie bezahlt mit einem 50-€-Schein. Wie viel € bekommt Lisa zurück?

Rechne eine Minusaufgabe oder eine Ergänzungsaufgabe.

Rechnung:

Antwort:

Lisa bekommt _____ € zurück.

Förderaufgaben zur Lernkontrolle 8

zu Aufgabe ④

18 Kinder bilden 3er-Gruppen. Wie viele Gruppen bilden sie?

Zeichnung:

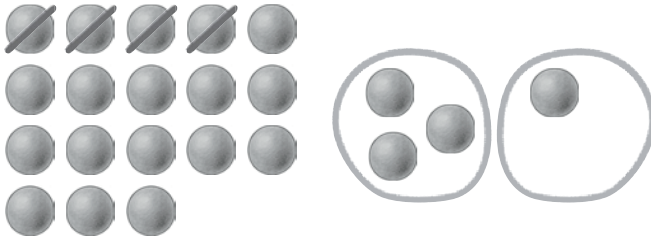

Rechnung: _____ Antwort: Sie bilden _____ Gruppen.

zu Aufgabe ⑤

$3 \cdot 5 = \square \quad 2 \cdot 8 = \square \quad 5 \cdot 3 = \square \quad 3 \cdot 6 = \square \quad 1 \cdot 7 = \square$

$4 \cdot 5 = \square \quad 3 \cdot 8 = \square \quad 7 \cdot 3 = \square \quad 4 \cdot 6 = \square \quad 2 \cdot 7 = \square$

$8 \cdot 5 = \square \quad 6 \cdot 8 = \square \quad 8 \cdot 3 = \square \quad 6 \cdot 6 = \square \quad 4 \cdot 7 = \square$

$9 \cdot 5 = \square \quad 10 \cdot 8 = \square \quad 9 \cdot 3 = \square \quad 8 \cdot 6 = \square \quad 8 \cdot 7 = \square$

zu Aufgabe ⑥

Rechne zu jeder Aufgabe die Umkehraufgabe (Kontrolle).

Ab der zweiten Aufgabe bleibt ein Rest.

$35 : 5 = \underline{\quad\quad\quad} \quad \text{K: } \underline{\quad\quad\quad} \cdot 5 = \underline{\quad\quad\quad}$

$36 : 5 = \underline{\quad\quad\quad} \text{ R } \underline{\quad\quad\quad} \quad \text{K: } \underline{\quad\quad\quad} \cdot 5 = \underline{\quad\quad\quad} \quad 35 + \underline{\quad\quad\quad} = \underline{\quad\quad\quad}$

$38 : 5 = \underline{\quad\quad\quad} \text{ R } \underline{\quad\quad\quad} \quad \text{K: } \underline{\quad\quad\quad} \cdot 5 = \underline{\quad\quad\quad} \quad 35 + \underline{\quad\quad\quad} = \underline{\quad\quad\quad}$

$39 : 5 = \underline{\quad\quad\quad} \text{ R } \underline{\quad\quad\quad} \quad \text{K: } \underline{\quad\quad\quad} \cdot 5 = \underline{\quad\quad\quad} \quad 35 + \underline{\quad\quad\quad} = \underline{\quad\quad\quad}$

$28 : 4 = \underline{\quad\quad\quad} \quad \text{K: } \underline{\quad\quad\quad} \cdot 4 = \underline{\quad\quad\quad}$

$30 : 4 = \underline{\quad\quad\quad} \text{ R } \underline{\quad\quad\quad} \quad \text{K: } \underline{\quad\quad\quad} \cdot 4 = \underline{\quad\quad\quad} \quad 28 + \underline{\quad\quad\quad} = \underline{\quad\quad\quad}$

$31 : 4 = \underline{\quad\quad\quad} \text{ R } \underline{\quad\quad\quad} \quad \text{K: } \underline{\quad\quad\quad} \cdot 4 = \underline{\quad\quad\quad} \quad 28 + \underline{\quad\quad\quad} = \underline{\quad\quad\quad}$

$32 : 4 = \underline{\quad\quad\quad} \quad \text{K: } \underline{\quad\quad\quad} \cdot 4 = \underline{\quad\quad\quad}$

Förderaufgaben zur Lernkontrolle 8

zu Aufgabe ⑦

Miss die Längen der Strecken.



$\overline{AB} =$ _____



$\overline{CD} =$ _____

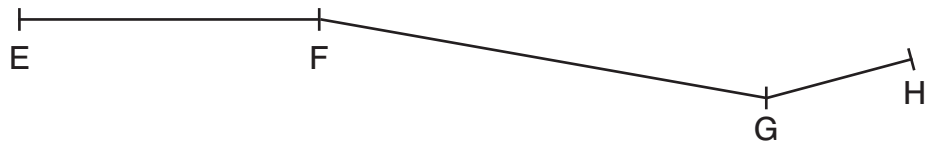

$\overline{EF} =$ _____

$\overline{FG} =$ _____

$\overline{GH} =$ _____

Wie lang sind die Strecken \overline{EF} , \overline{FG} und \overline{GH} zusammen? Schreibe eine Rechnung auf.

Gesamtlänge: _____ cm + _____ cm + _____ cm = _____ cm

zu Aufgabe ⑧ und ⑨

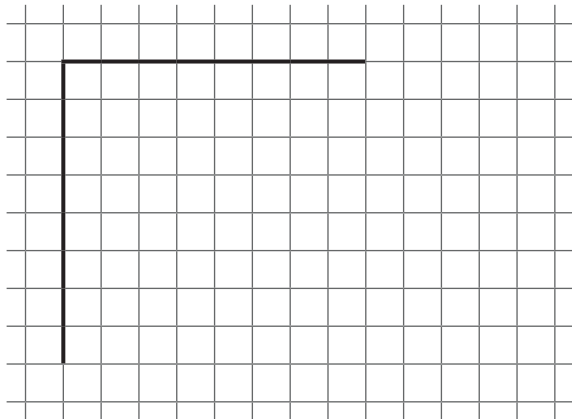

Miss die Länge einer Seite und zeichne das Quadrat fertig.

Seitenlänge: _____ cm

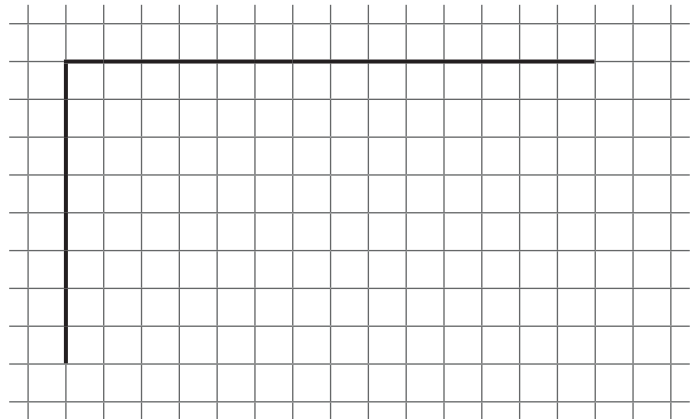

Miss die Länge der Seiten und zeichne das Rechteck fertig.

Breite: _____ cm, Länge: _____ cm

Förderaufgaben zur Lernkontrolle 8

zu Aufgabe 10

Lena spielte ab 15.00 Uhr bei ihrer Freundin. Sie spielten 3 Stunden. Für den Heimweg brauchte Lena 30 Minuten. Um wie viel Uhr war Lena wieder zu Hause?

Stelle die Uhrzeiten auf einer Lernuhr ein.

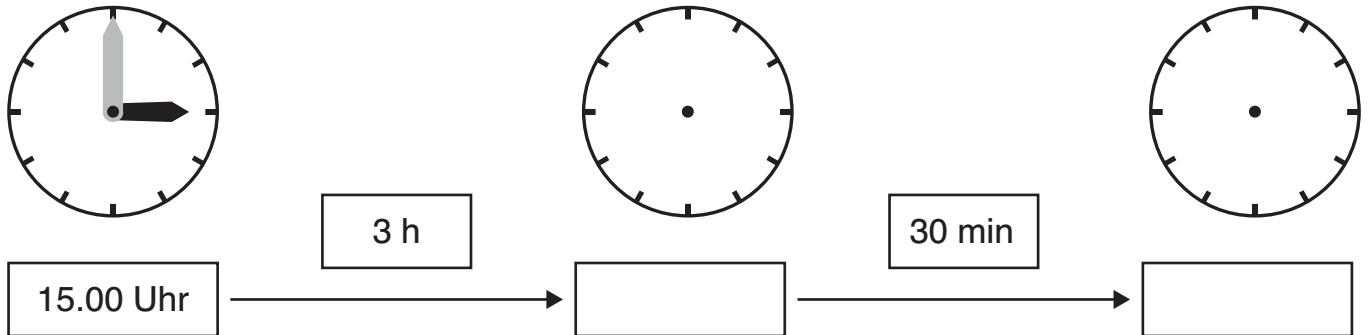

Antwort: Lena war um _____ Uhr wieder zu Hause.

zu Aufgabe 11

Schreibe über jede Aufgabe die Lösung.
Streiche dann diejenigen Aufgaben durch, die nicht passen.

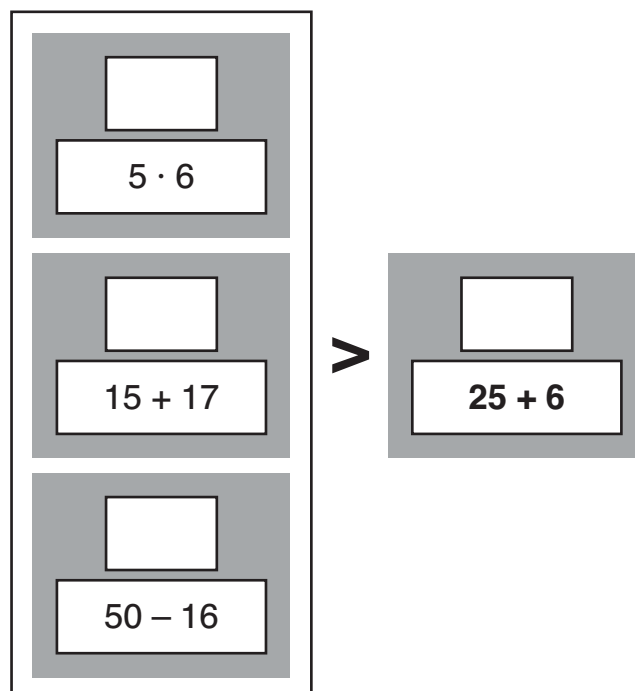

Förderaufgaben zur Lernkontrolle 8

zu Aufgabe 12

Schreibe über jede Aufgabe die Lösung.
Streiche dann diejenigen Aufgaben durch, die nicht passen.

$7 \cdot 5$ < $\begin{cases} \square \\ 23 + 16 \\ \square \\ 100 - 55 \\ \square \\ 60 : 6 \end{cases}$

zu Aufgabe 13 und 14

Wie viele Heftkästchen groß ist jede Fläche?

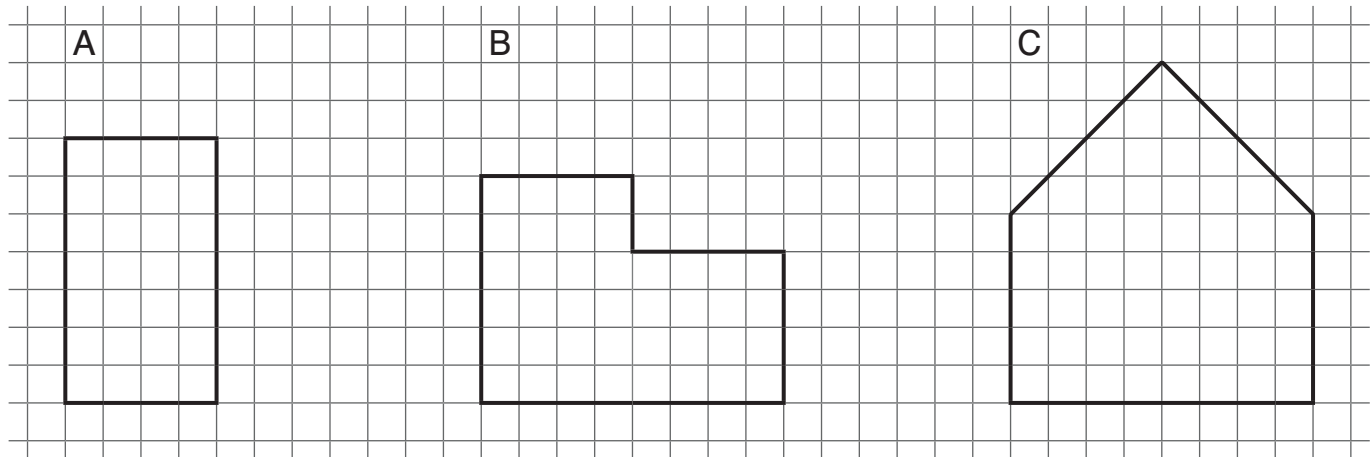

_____ Heftkästchen

_____ Heftkästchen

_____ Heftkästchen

Male nun die Hälfte jeder Figur mit Rot an.